

ASPIRATEUR - RAFFINEUR

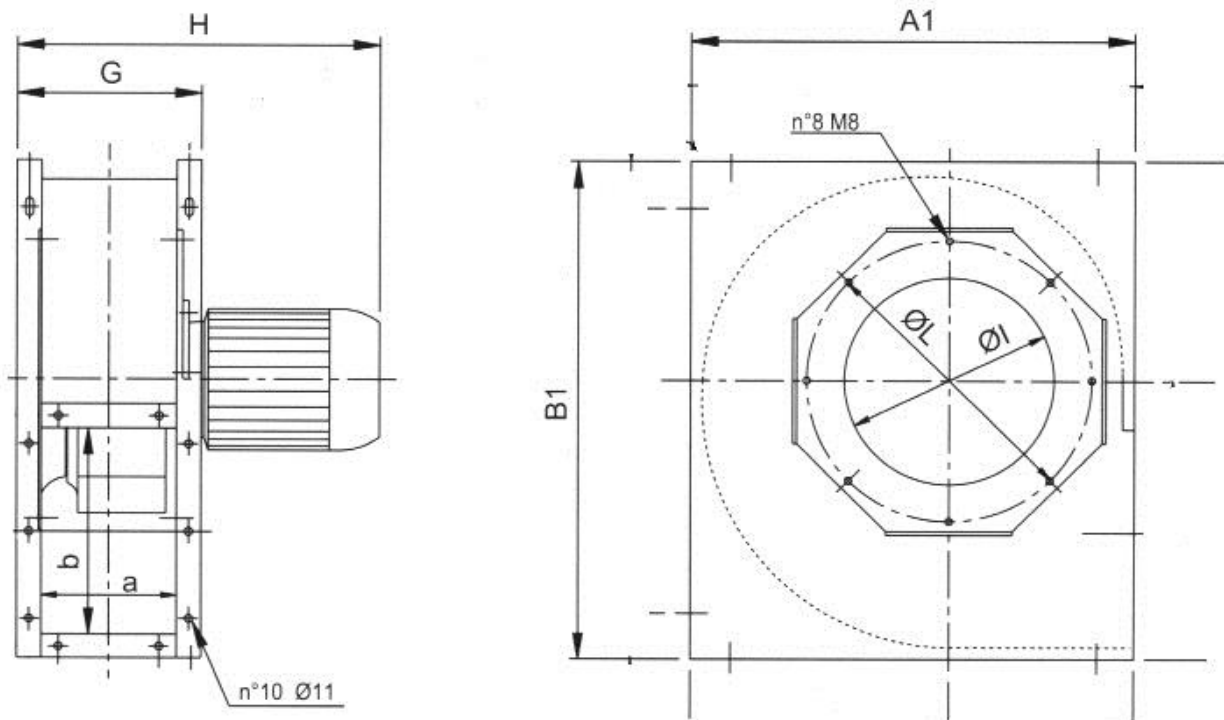

Grillage de recharge

Raffineur pour accomplir manuellement ou automatiquement l'opération simultanée d'aspiration, de raffinage et de transport des copeaux à travers une surface forée cylindrique fixe, des marteaux flottants et tournants interchangeables, un groupe de ventilation qui intéresse le champ de l'écolements des déchets de bois.



MODÈLE	HP	TOURS	DÉBIT m³/h	PRODUCTION Kg/h	POIDS Kg	dB(A)	l mm	L mm	a mm	b mm	G mm	H mm	A1 mm	B1 mm
RAF30	3	2850	2000	130	80	79	288	322	198	252	255	490	606	685
RAF55	5.5	2890	3500	175	92	82	288	322	198	252	255	514	606	685
RAF75	7.5	2920	4500	225	100	85	322	356	223	284	289	564	676	766
RAF100	10	2950	5500	300	110	86	322	356	223	284	289	568	676	766

N.B. – C'est la production horaire moyenne avec une grille standard Ø 10

Sur demande on fournit des modèles particuliers, avec des grilles interchangeables forées de différents diamètres, selon le matériel à raffiner.

Notre bureau technique est à votre entière disposition pour des modèles spéciaux, adaptables à vos besoins.